

Simple<sup>®</sup>pro

ЗАВОД  
ЛАБОРАТОРНОЙ  
МЕБЕЛИ

## ПАСПОРТ ИЗДЕЛИЯ

8 (800) 222 32 97

Звонок по России бесплатный

---

[www.simple-pro.com](http://www.simple-pro.com)

[info@simple-pro.com](mailto:info@simple-pro.com)



ООО «СпецБалтМебель»  
г. Санкт-Петербург





**Тумба подкатная для вытяжных шкафов  
ГОСТ 16371-2014**

**1. Назначение**

Тумба подкатная предназначена для использования в лабораториях различного профиля. Тумбы используются в составе вытяжных шкафов всех типоразмеров. Тумбы устанавливаются на роликовые опоры со стопорным механизмом.

**2. Технические данные**

2.1. Размеры

| <b>Модель</b>             | <b>Габаритные размеры (Ш×Г×В), мм</b> | <b>Материал корпуса</b> | <b>Масса изделия, кг</b> | <b>Описание</b>   |
|---------------------------|---------------------------------------|-------------------------|--------------------------|---|
| <b>ЛК-900<br/>ТПД-В</b>   | 755×520×876                           | Листовой полипропилен   | 28                       | Тумба имеет одно отделение, две распашные дверки и одну съёмную регулируемую полку, роликовые опоры   |
| <b>ЛК-1200<br/>ТПД-В</b>  | 1055×520×876                          | Листовой полипропилен   | 35                       | Тумба имеет одно отделение, две распашные дверки и одну съёмную регулируемую полку, роликовые опоры   |
| <b>ЛК-750<br/>ТПД-В</b>   | 1350×520×876                          | Листовой полипропилен   | 52                       | Тумба состоит из двух отдельных тумб, каждая из которых имеет одно отделение, две распашные дверки и одну съёмную регулируемую полку, роликовые опоры |
| <b>ЛК-900/2<br/>ТПД-В</b> | 1650×520×876                          | Листовой полипропилен   | 65                       | Тумба состоит из двух отдельных тумб, каждая из которых имеет одно отделение, две распашные дверки и одну съёмную регулируемую полку, роликовые опоры |

| <b>Модель</b>         | <b>Габаритные размеры (ШхГхВ), мм</b> | <b>Материал корпуса</b> | <b>Масса изделия, кг</b> | <b>Описание</b>   |
|-----------------------|---------------------------------------|-------------------------|--------------------------|---|
| <b>ЛК-900 ТПД-В</b>   | 755×520×876                           | Сталь                   | 37                       | Тумба имеет одно отделение, две распашные дверки и одну съёмную регулируемую полку, роликовые опоры   |
| <b>ЛК-1200 ТПД-В</b>  | 1055×520×876                          | Сталь                   | 45                       | Тумба имеет одно отделение, две распашные дверки и одну съёмную регулируемую полку, роликовые опоры   |
| <b>ЛК-750 ТПД-В</b>   | 1350×520×876                          | Сталь                   | 70                       | Тумба состоит из двух отдельных тумб, каждая из которых имеет одно отделение, две распашные дверки и одну съёмную регулируемую полку, роликовые опоры |
| <b>ЛК-900/2 ТПД-В</b> | 1650×520×876                          | Сталь                   | 78                       | Тумба состоит из двух отдельных тумб, каждая из которых имеет одно отделение, две распашные дверки и одну съёмную регулируемую полку, роликовые опоры |

| <b>Модель</b>                    | <b>Габаритные размеры (ШхГхВ), мм</b> | <b>Материал корпуса</b> | <b>Масса изделия, кг</b> | <b>Описание</b>   |
|----------------------------------|---------------------------------------|-------------------------|--------------------------|---|
| <b>ЛК-900 ТПД-В (с ящиком)</b>   | 755×520×876                           | Сталь                   | 47                       | Тумба имеет выдвижной ящик, одно отделение, две распашные дверки и одну съёмную регулируемую полку, роликовые опоры   |
| <b>ЛК-1200 ТПД-В (с ящиком)</b>  | 1055×520×876                          | Сталь                   | 58                       | Тумба имеет выдвижной ящик, одно отделение, две распашные дверки и одну съёмную регулируемую полку, роликовые опоры   |
| <b>ЛК-750 ТПД-В (с ящиком)</b>   | 1350×520×876                          | Сталь                   | 88                       | Тумба состоит из двух отдельных тумб, каждая из которых имеет выдвижной ящик, одно отделение, две распашные дверки и одну съёмную регулируемую полку, роликовые опоры |
| <b>ЛК-900/2 ТПД-В (с ящиком)</b> | 1650×520×876                          | Сталь                   | 98                       | Тумба состоит из двух отдельных тумб, каждая из которых имеет выдвижной ящик, одно отделение, две распашные дверки и одну съёмную регулируемую полку, роликовые опоры |

## 2.2. Описание

*Корпус – ПП вариант:*

Корпус выполнен из монолитного глянцевого полипропилена.

*Корпус – сталь вариант:*

Корпус выполнен из листовой стали толщиной 0,8 мм и 1 мм, окрашенной порошковой краской. Нагрузка на тумбу не более 25 кг.

## 2.3. Комплектация

В *стандартную комплектацию* тумбы входят:

- Роликовые опоры.

В *дополнительную комплектацию* тумбы входят:

- Полипропиленовая кювета;
- Вытяжка из тумбы;
- Замок.

## 3. Комплект поставки

| №            | 1   | 2   |   |
|--------------|---|---|---|
| Наименование | Ролик неповоротный на площадке<br>Д 50 мм [1]                                       | Ролик поворотный на площадке<br>Д 50 мм со стопором [1]                             |   |
|              |    |    |   |
| Кол-во       | До 3 шт.  | До 3 шт.  |   |
| №            | 3   | 4   | 5   |
| Наименование | Тумба   | Винт М6х12 [2]  | Саморез с буром<br>4,8х16 [3]   |
|              |  |  |  |
| Кол-во       | 1 шт. / 2 шт.   | 4 шт./ролик   | 4 шт./ролик   |

[1] Количество зависит от габарита и материала тумбы;

[2] Для крепежа роликов к ПП тумбе;

[3] Для крепежа роликов к стальной тумбе.

#### 4. Подготовка к сборке

- 4.1. Распаковать тумбу, проверить целостность покрытия.
- 4.2. Проверить комплектность.
- 4.3. Осуществить сборку согласно инструкции.

#### 5. Схема сборки

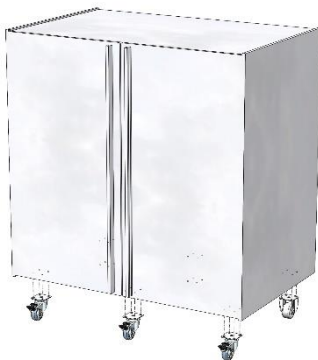

*Рис. 1. Установка роликовых опор*

#### 6. Инструкция по сборке

Для сборки необходимо: шуруповёрт (отвёртка).

- 6.1. Установить роликовые опоры на дно тумбы при помощи винтов М6х12 (для тумбы из ПП) или саморезов с буром 4,8х16 (для тумбы из стали).

#### 7. Инструкция по обслуживанию

Рекомендуется проводить периодическое обслуживание:

- Визуальный осмотр – ежемесячно;
- Уборка пыли, грязи с боковых стен, крыши, фасадов с использованием обычных моющих не абразивных средств.

#### 8. Правила эксплуатации

- 8.1. Изделие должно эксплуатироваться в сухих проветриваемых помещениях при температуре окружающей среды от 10°C до 40°C и относительной влажности от 45% до 75%.
- 8.2. Тумбу необходимо оберегать от механических повреждений и от воздействия повышенной температуры.
- 8.3. При перемещении тумбы по неровному покрытию (такие как пороги, стыки плитки) необходимо по возможности разгрузить тумбочку и избегать ударных нагрузок на роликовые опоры.
- 8.4. Максимально допустимая нагрузка на полку – 10 кг.

Свидетельство о приёмке:

Тумба подкатная для вытяжных шкафов

Наименование и обозначение

Изготовлен(а) и принят(а) в соответствии с обязательными требованиями государственных (национальных) стандартов, действующей технической документации и признан(а) годным(ой) для эксплуатации

Начальник ОТК

МП

\_\_\_\_\_  
Подпись

\_\_\_\_\_  
Расшифровка

\_\_\_\_\_  
Дата

**ВНИМАНИЕ!**

Предприятие-изготовитель оставляет за собой право проводить конструктивные изменения, связанные с внедрением новых материалов и технологий, направленных на повышение качества и долговечности изделий.

## Транспортировка и хранение

1. Изделия транспортируются всеми видами транспорта в крытых транспортных средствах, а также в контейнерах.
2. Транспортирование осуществляется в соответствии с правилами перевозки грузов, действующими на каждом виде транспорта.
3. Изделия транспортируются в упаковке Предприятия-изготовителя при температуре от -25°C до +50°C и относительной влажности 80%.
4. Упаковка выполнена в соответствии с требованиями ГОСТ 16371-2014 и «Рекомендациями по организации производства мебели и поставке её торгующим организациям в разобранном виде» (из гофрокартона – для ламинированных деталей, из полиэтилена – для металлических рам).
5. Изделия должны храниться в упакованном виде в сухих крытых помещениях, при температуре воздуха от +2°C до +35°C и относительной влажности от 45% до 70%, в условиях, исключающих воздействие атмосферных осадков и агрессивных сред; воздух не должен содержать примесей, вызывающих коррозию металла. Полы в помещениях должны быть горизонтальные и ровные, изолированные от влаги.
6. При хранении и транспортировании изделия не должны испытывать воздействия нагрузок, приводящих к остаточным деформациям.
7. Изделия, транспортируемые при температуре от 0 до 10°C, допускается распаковывать не менее чем через 24 ч, а при температуре ниже 0°C – не менее чем через 48 ч после переноса их в теплое помещение. Снятие упаковки с полипропиленовых изделий производят при температуре не ниже 15°C.

### Правила отгрузки товара со склада ООО «СпецБалтМебель»

#### 1. Отгрузка товара

- 1.1. Отгрузка товара осуществляется:
  - Юридическим лицам – при наличии доверенности, паспорта и печати организации;
  - Физическим лицам – при наличии паспорта.
- 1.2. Отгрузка товара на условиях самовывоза осуществляется со склада ООО «СпецБалтМебель» представителю транспортной компании по заявке ООО «СпецБалтМебель» или представителю транспортной компании по заявке Покупателя.

**Адрес, режим работы склада и карту проезда вы можете посмотреть на нашем сайте *Simple-PRO.com* в разделе «Контакты».**

- 1.3. Подача груза осуществляется только на борт автотранспортного средства. Распределение, установка, закрепление груза в кузове осуществляется силами водителя/перевозчика/экспедитора.
- 1.4. Отгрузка товара наёмным транспортом:
  - Дату и время доставки Покупатель согласовывает с отделом логистики;
  - Доставка осуществляется до подъезда на адрес, указанный при оформлении заказа. Приём-передача товара осуществляется у автотранспорта



Перевозчика. Выгрузка, подъём на этаж, сборка и прочее – не входит в услугу доставки и осуществляется силами и за счёт покупателя;

- Время ожидания водителем-экспедитором Покупателя по адресу доставки составляет не более 20 минут, повторная доставка товара Покупателю (вне зависимости от суммы заказа) оплачивается Покупателем повторно.

## **2. Приёмка товара покупателем**

При приёмке товара Покупатель должен проверить соответствие маркировки и количество получаемого товара по накладной, а также осмотреть целостность упаковки Товара. В случае нарушения упаковки проверить целостность товара и составить коммерческий акт о повреждении груза в присутствии представителя транспортной компании.

### **Гарантийные обязательства**

- 1.** Предприятие-изготовитель гарантирует соответствие изделия требованиям ГОСТ 16371-2014, ГОСТ 19917-2014 и ТО 5621-001-58905556-2014 при соблюдении правил эксплуатации, хранения, сборки (для изделий, поставляемых в разобранном виде) и транспортирования.
- 2.** Гарантийный срок эксплуатации – 5 лет с момента продажи (отгрузки).
- 3.** В течение гарантийного срока эксплуатации Предприятие-изготовитель обеспечивает бесплатный ремонт в случае обнаружения производственных недостатков. Для этого Потребитель должен составить акт установленного образца о необходимости ремонта и направить Предприятию-изготовителю.
- 4.** Недостатки мебели или деталей, образовавшиеся вследствие нарушения порядка или технологии сборки, не являются гарантийным случаем и устраняются за счет Потребителя.
- 5.** Все предъявляемые Потребителем рекламации по нарушению комплектации изделия принимаются в течение 14 дней с момента получения.
- 6.** Срок службы изделия 10 лет.